

# MULTIPOLY Series

170 + 342  
/min USGPM

44.9 + 90.3  
USGPM

15 / 4  
bar

218 / 58  
P.S.I.

## D.M.P. 480 28.9268.97.B

Unità di pompaggio in polipropilene composta da pompa a 4 membrane e pompa centrifuga.

Pumping unit in polypropylene composed of a 4 diaphragm pump and a centrifugal pump.

Насосный узел из полипропилена, состоящий из 4-поршневого мембранного насоса и центробежного насоса.

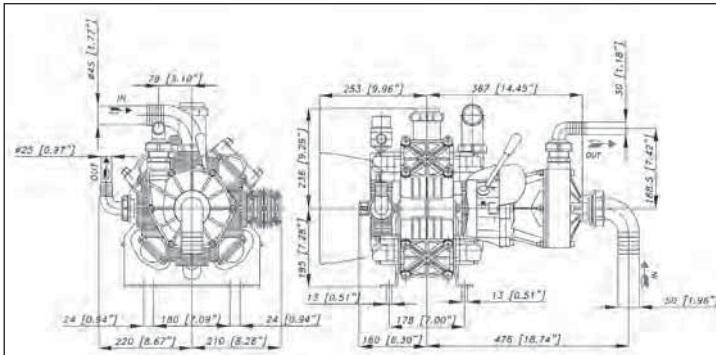

### Optional - Optional - По заказу

Caratteristiche tecniche Specifications Технические характеристики			Mod. POLY 2180 VC		Mod. IMPELLER 350P POLY		
g/min; R.P.M.; об/мин;	g/min.	R.P.M.	550	550	550	550	
Potenza - Power - Мощность	KW	HP	4,9	6,5	4,2	5,7	
Peso - Weight - Вес	Kg	lb	26		57,2		
Dislivello aspirazione Negative pressure Перепад уровня при всасывании	MAX	mt	ft	1,5	4,9	1,5	4,9
	Servizio discontinuo Discontinuous service - Прерывистая работа	mt	ft	3	9,8	3	9,8
Ø Aspirazione - Ø Intake - Ø Вход	mm	in	45	1"3/4	NPT	1"1/2 F	
Ø Mandata - Ø High pressure - Ø Выход	mm	in	25	1"	NPT	1"1/4 F	
Max. Temperatura - MAX Temperature - Макс Температура	°C	°F	60	140	60	140	
Tipo olio - Oil type - Тип масла	SAE	W	30	30	90	90	
Capacità olio - Oil capacity - Объем масла	lt	U.S.G.	2,1	0,55	0,2	0,05	

### ACCESSORI - ACCESSORIES - АКЦЕССАРИИ



### TABELLA RENDIMENTI - PERFORMANCE CHART ТАБЛИЦА ПРОИЗВОДИТЕЛЬНОСТИ

POLY 2180	g/min; R.P.M.; об/мин								IMPELLER 350P POLY	g/min; R.P.M.; об/мин		
	400		450		500		550			550		
g/min R.P.M. → об/мин;	400	450	500	550	400	450	500	550	BAR	P.S.I.	L/min USGPM	KW HP
2	124	139	155	170	0,6	0,7	0,8	0,9	0,5	7,25	342	4,9
29	32,7	36,7	40,8	44,9	0,6	0,7	0,8	0,9	7,25	90,3	6,7	6,7
5	123	138	154	169	1,2	1,4	1,5	1,7	1,5	21,75	327	4,9
72,5	32,5	36,5	40,6	44,6	1,6	1,8	2,0	2,2	21,75	86,3	6,6	6,6
10	121	137	152	167	2,4	2,7	3,0	3,3	2	29	305	4,8
145	32,1	36,1	40,1	44,1	3,2	3,6	4,0	4,4	29	80,5	6,5	6,5
15	120	135	150	165	3,5	4,0	4,4	4,9	3	43,5	263	4,6
218	31,7	35,7	39,6	43,6	4,7	5,3	5,9	6,5	43,5	69,5	6,3	6,3
									3,5	50,75	218,5	4,4
									4	58	57,72	6,0
									4	58	147	4,2
									58	38,83	38,83	5,7

### ALBERO POMPA - PUMP SHAFT - ВАЛ НАСОСА

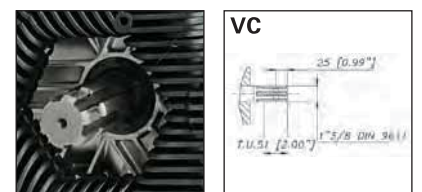

ANT. - FRONT - ПЕР.