

### CARATTERISTICHE - SPECIFICATIONS

IN	DIAMETER	∅	1" 1/2 BSP
	PRESS.	Min.	- 0.2 bar - 3 PSI
		Max.	6 Bar 87 PSI
TEMP.	Max.	60° C. 140° F.	
OUT	DIAMETER	∅	1" BSP
SHAFT		∅	40 mm
OIL	SAE 75W90		3,3 litri 0.87 U.S.G.
PESO WEIGHT		Kg/lbs	57 / 125.6

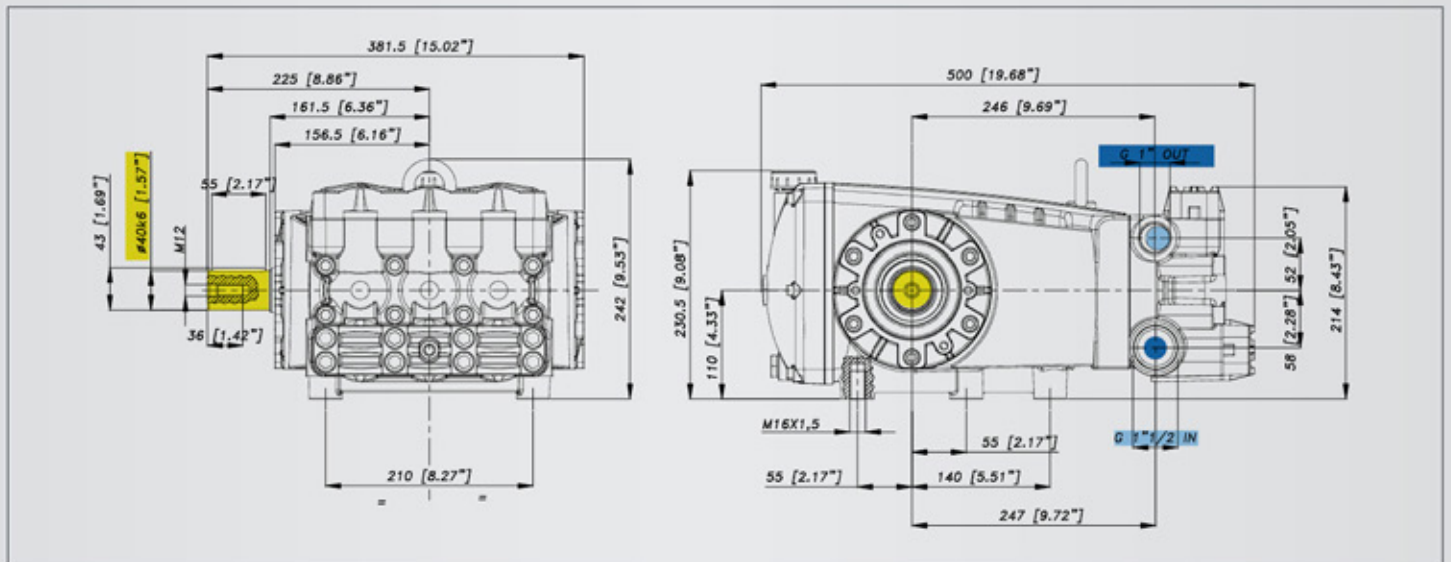
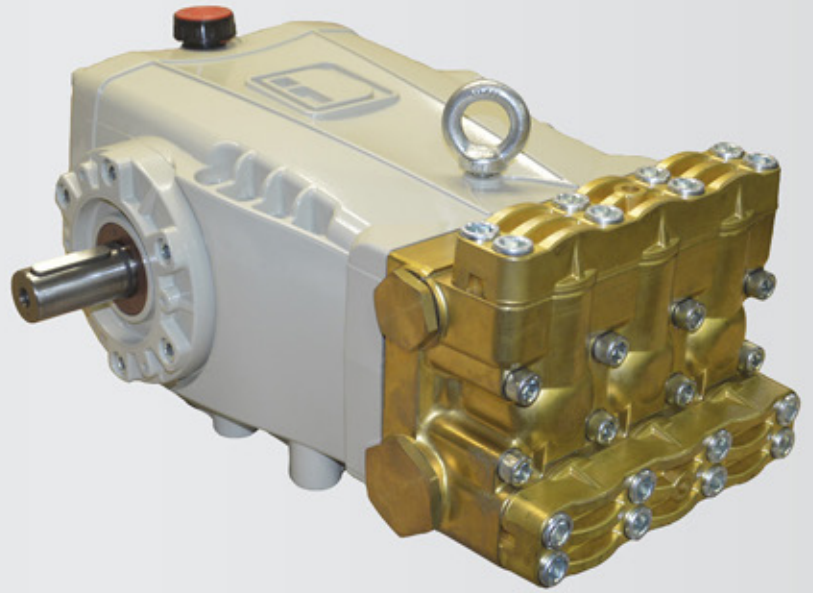

### CARATTERISTICHE - FEATURES

### PERFORMANCE CHART

MODELLO MODEL CODICE PART NR.	MAX		PRESS		RPM 700				RPM 850				RPM 1000				PIST. PLUNG Dia. mm	CORSA STROKE mm
	L/min	GPM	Bar	PSI	L/min	GPM	KW	HP	L/min	GPM	KW	HP	L/min	GPM	KW	HP		
CPQ 9020 LX 73.8631.97.3	87,6	23,1	150	2175	62,5	16,5	18,4	24,7	75,2	19,9	22,2	29,7	87,6	23,1	25,8	34,6	30	44
			180	2610	62,2	16,4	22,0	29,5	74,8	19,8	26,4	35,5	87,2	23,0	30,8	41,3		
			200	2900	61,9	16,4	24,3	32,6	74,5	19,7	29,2	39,2	86,7	22,9	34,1	45,7		
CPQ 1316 LX 73.8632.97.3	126,1	33,3	100	1450	90,1	23,8	17,7	23,7	108,3	28,6	21,3	28,5	126,1	33,3	24,8	33,2	36	44
			130	1885	89,6	23,7	22,9	30,7	107,8	28,5	27,5	36,9	125,5	33,2	32,0	43,0		
			160	2320	89,2	23,6	28,0	37,6	107,2	28,3	33,7	45,2	124,9	33,0	39,2	52,6		
CPQ 1413 LX 73.8633.97.3	141,6	37,4	90	1305	101,1	26,7	17,9	24,0	121,5	32,1	21,5	28,8	141,6	37,4	25,0	33,6	40	40
			110	1595	100,6	26,6	21,7	29,1	120,9	32,0	26,1	35,0	140,9	37,2	30,4	40,8		
			130	1885	100,1	26,4	25,5	34,3	120,3	31,8	30,7	41,2	140,2	37,0	35,8	48,0		
CPQ 1613 LX 73.8634.97.3	155,7	41,1	90	1305	111,2	29,4	19,7	26,4	133,7	35,3	23,6	31,7	155,7	41,1	27,5	36,9	40	44
			110	1595	110,6	29,2	23,9	32,0	133,0	35,1	28,7	38,5	155,0	40,9	33,5	44,9		
			130	1885	110,1	29,1	28,1	37,7	132,4	35,0	33,8	45,3	154,2	40,7	39,4	52,8		