

## CARATTERISTICHE - SPECIFICATIONS

IN	DIAMETER	$\varnothing$	1" 1/2 BSP (NR.2)
	PRESS.	Min.	-0.2 bar - 3 PSI
		Max.	6 bar 87 PSI
	TEMP.	Max.	60° C. 140° F.
OUT	DIAMETER	$\varnothing$	1" BSP (NR.2)
SHAFT		$\varnothing$	35 mm
OIL	SAE 75W90		2,8 litri 0,74 U.S.G.
PESO WEIGHT		Kg / lbs	75.2 / 169.8

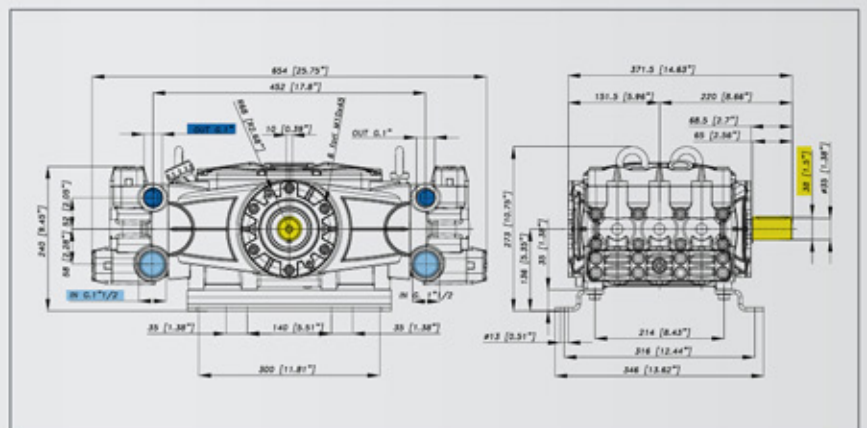

## CARATTERISTICHE - FEATURES

## PERFORMANCE CHART

MODELLO MODEL CODICE PART NR.	MAX		PRESS		RPM 950				RPM 1200				RPM 1450				PIST. PLUNG Dia. mm	CORSA STROKE mm
	L/min	GPM	Bar	PSI	L/min	GPM	KW	HP	L/min	GPM	KW	HP	L/min	GPM	KW	HP		
CK 2015 76.8030.97.3	194,2	51,3	100	1450	129,8	34,3	25,5	34,2	162,3	42,9	31,9	42,7	194,2	51,3	38,1	51,1	30	34
			120	1740	129,1	34,1	30,4	40,8	161,5	42,7	38,1	51,0	193,2	51,1	45,5	61,1		
			150	2175	128,5	33,9	37,8	50,8	160,7	42,5	47,3	63,5	192,3	50,8	56,6	75,9		
Nota: La pressione di 150 bar è adatta al solo accoppiamento diretto																		
CK 2313 76.8031.97.3	230,3	60,8	75	1087,5	153,9	40,7	22,7	30,4	192,5	50,9	28,3	38,0	230,3	60,8	33,9	45,5	36	28
			100	1450	153,1	40,5	30,1	40,3	191,5	50,6	37,6	50,4	229,1	60,5	45,0	60,3		
			125	1812,5	152,4	40,3	37,4	50,2	190,6	50,4	46,8	62,7	228,0	60,2	56,0	75,0		
Nota: La pressione di 125 bar è adatta al solo accoppiamento diretto																		
CK 2810 76.8032.97.3	279,6	73,9	60	870	186,9	49,4	22,0	29,5	233,7	61,8	27,5	36,9	279,6	73,9	32,9	44,2	36	34
			80	1160	185,9	49,1	29,2	39,2	232,6	61,4	36,5	49,0	278,2	73,5	43,7	58,6		
			100	1450	185,0	48,9	36,3	48,7	231,4	61,1	45,4	60,9	276,9	73,1	54,4	72,9		
Nota: La pressione di 100 bar è adatta al solo accoppiamento diretto																		

MODELLO MODEL CODICE PART NR.	MAX		PRESS		RPM 550				RPM 750				RPM 1000				PIST. PLUNG Dia. mm	CORSA STROKE mm
	L/min	GPM	Bar	PSI	L/min	GPM	KW	HP	L/min	GPM	KW	HP	L/min	GPM	KW	HP		
CK 2010 76.8033.97.3	196,1	51,8	50	725	110,0	29,1	10,8	14,5	148,5	39,2	14,6	19,6	196,1	51,8	19,3	25,8	40	28
			75	1087,5	109,4	28,9	16,1	21,6	147,8	39,0	21,8	29,2	195,1	51,5	28,7	38,5		
			100	1450	108,9	28,8	21,4	28,7	147,1	38,9	28,9	38,7	194,1	51,3	38,1	51,1		
Nota: Accoppiamento tipo giunto/puleggia																		
CK 2580 76.8034.97.3	252,1	66,6	40	580	141,4	37,4	11,1	14,9	191,0	50,5	15,0	20,1	252,1	66,6	19,8	26,6	40	36
			60	870	140,7	37,2	16,6	22,2	190,0	50,2	22,4	30,0	250,8	66,3	29,6	39,6		
			80	1160	140,0	37,0	22,0	29,5	189,1	50,0	29,7	39,8	249,6	65,9	39,2	52,6		
Nota: Accoppiamento tipo giunto/puleggia																		

High performance - Low maintenance

Cold and Hot water cleaning solutions...

